

Mozartova ul.

gar. 1635/96 gar. 1635/32 gar. 1635/95

1635/79

1635/32

1635/94

1635/92

1635/92

1635/90

1635/91

02 1 2 3 4 5 6 7 8 9 10 11 12 13 14

22 21 20 19 18 17 16 15
23 24 25 26 27 28 29 30 31

44 43 42 41 40 39 38 37 36 35 34 33 32

K
55
54
53
52
51
50
49
48
47
46
45

01
± 0,000 = 149,15

05

03

04

- LEGENDA :
- 01 bytový dom Cassalle
 - 02 objekt trafostanice
 - 03 jestv. objekt obchodnej prevádzky
 - 04 jestv. objekt obchodnej prevádzky
 - 05 jestv. objekt obchodnej prevádzky
 - K kontajner
 - ||— hranica stavby
 - ▭ navrhované objekty
 - ▨ jestvujúce objekty
 - - - obrys objektu od 3.NP
 - ▲ hlavný vstup do objektu bytového domu
 - Ⓐ vstup do areálu pre motorové vozidlá
 - Ⓑ vstup do areálu pre peších
 - 55 označenie parkovacích státi

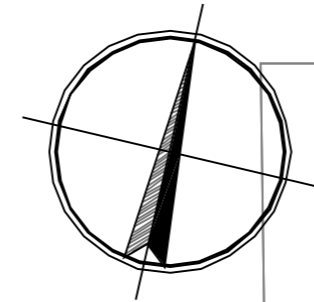

SITUÁCIA - označenie parkovacích státi

BYTOVÝ DOM CASSALLE - BEETHOVENOVA 28, TRNAVA

INVESTOR : KP DEVELOPMENT s.r.o., Námestie SNP 22, 811 01 BRATISLAVA